

GARVAN ARCHITECTURAL ACOUSTIC SOLUTIONS

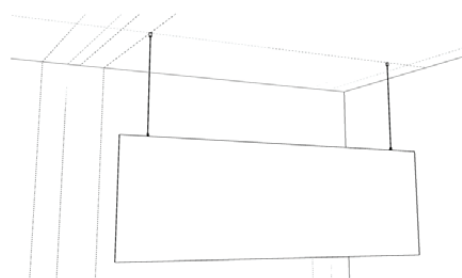

ATELIER®

taylor-made acoustic panels



EN BAFFLE MOUNTING
IT MONTAGGIO A BAFFLE
FR INSTALLATION « BAFFLE »
DE SCHALLWANDMONTAGE

EN INSTALLATION INSTRUCTIONS - **IT** ISTRUZIONI DI MONTAGGIO
FR INSTRUCTIONS D'INSTALLATION - **DE** MONTAGEANLEITUNGEN

Version: 1.1

HANDLE WITH CARE!



ATTENTION!

EN Handle the panels with great care. Try to avoid lifting the panels only on one side and crushing them, in order to prevent possible damage or creases that could be visible once the panels are installed.

IT Manipolare i pannelli con molta cura cercando di evitare di sollevarli solamente da un lato e di schiacciarli, per non creare possibili danni o pieghe che potrebbero risultare visibili una volta installati.

FR Manipulez les panneaux avec le plus grand soin, en essayant d'éviter de les soulever d'un seul côté et de les écraser, afin de ne pas créer d'éventuels dommages ou plis qui pourraient être visibles une fois les panneaux installés.

DE Behandeln Sie die Paneele mit großer Sorgfalt. Vermeiden Sie es, die Paneele nur auf einer Seite anzuheben und zu quetschen, um mögliche Schäden oder Falten zu vermeiden, die nach dem Einbau der Paneele sichtbar werden könnten.

ATTENTION!

TOLERANCE!

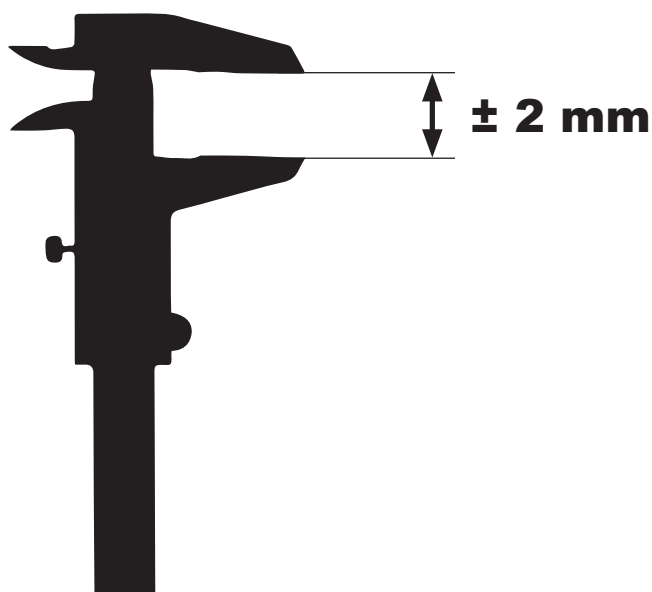

EN The dimensions shown in the drawings are subject to tolerances of $\pm 2 \text{ mm}$.

IT Le quote riportare nei disegni sono soggette a tolleranze di $\pm 2 \text{ mm}$.

FR Les dimensions indiquées sur les dessins sont soumises une tolérance de $\pm 2 \text{ mm}$.

DE Die in den Zeichnungen angegebenen Abmessungen unterliegen eine Toleranz von $\pm 2 \text{ mm}$.

1

EN Starting from the centre of the room, fix the guidelines of the designed installation procedure using a laser for constructions.

IT Partendo dal centro dell' ambiente fissare con l'aiuto di un laser da cantiere le linee guida dello schema di posa che si è progettato.

FR À partir du centre de la pièce, tracez les lignes directrices du schéma d'installation à l'aide d'un laser de construction.

DE Die Leitlinien des entwickelten Einbauverfahrens mithilfe eines Baulasers ausgehend von der Raummitte verlegen.

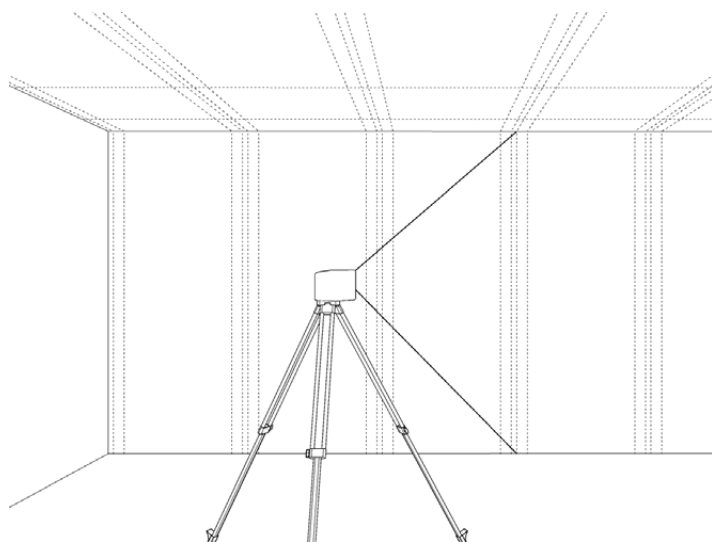

2

EN Next, drill the holes on the ceiling using the panel's centre distance as a guideline for the positioning of the holes.

IT Procedere facendo i fori a soffitto secondo le posizioni come da interasse rilevabile direttamente dal pannello.

FR Procédez en faisant les trous dans le plafond selon la distance centrale qui peut être détectée directement à partir du panneau.

DE Bohrlöcher in der Decke gemäß den vom Radstand des Paneels erkennbaren Positionen bohren.

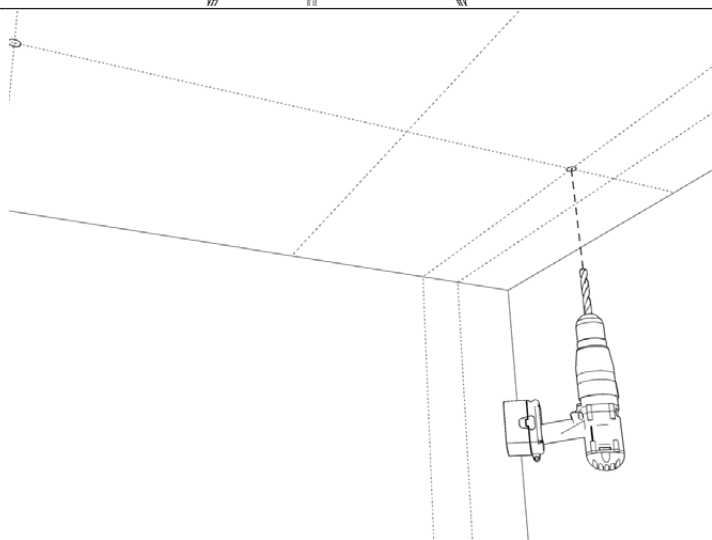

3

EN Using a nog, place the ceiling attachment following the sequence shown on the side.

IT Con l' aiuto di un tassello posizionare l' attacco a soffitto rispettando la sequenza indicata a lato.

FR À l'aide de chevilles à expansion, placez le système de fixation au plafond dans l'ordre indiqué à côté.

DE Die Deckenverbindungstück mithilfe eines Dübels in der auf der Seite dargestellten Reihenfolge verlegen.

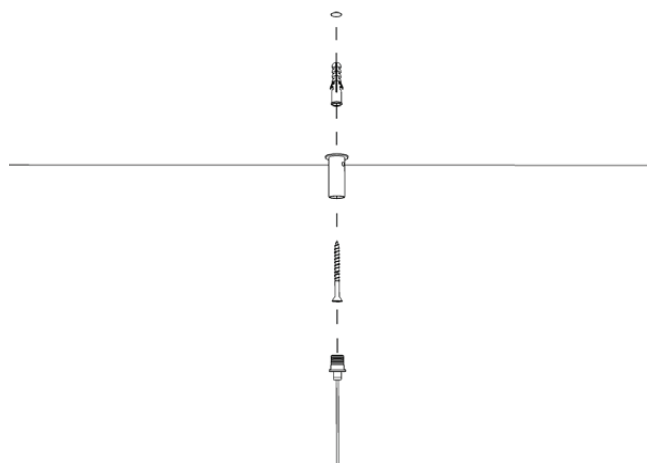

4

EN Fix the cables to the panel's edge with the appropriate elements.

IT Fissare i cavi alla costa del pannello con gli appositi elementi.

FR Fixez les câbles au bord du panneau à l'aide des éléments prévus à cet effet.

DE Die Kabel durch die entsprechenden Elementen am Paneelrand festlegen.

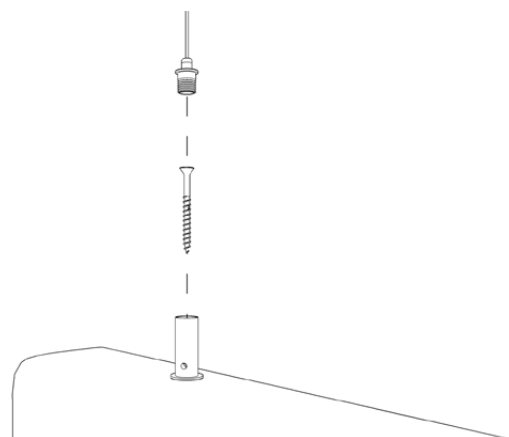

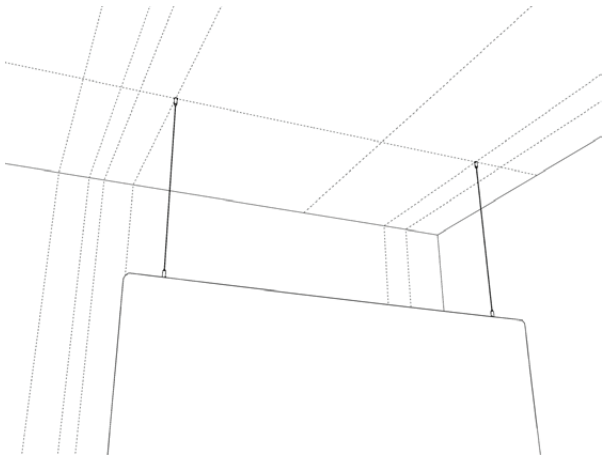

5

EN Repeat the same procedure for both fixing cables.

IT Ripetere la stessa operazione per entrambi i cavi di fissaggio.

FR Répétez la même opération pour les deux câbles d'accrochage.

DE Den gleichen Vorgang für beide Befestigungskabel wiederholen

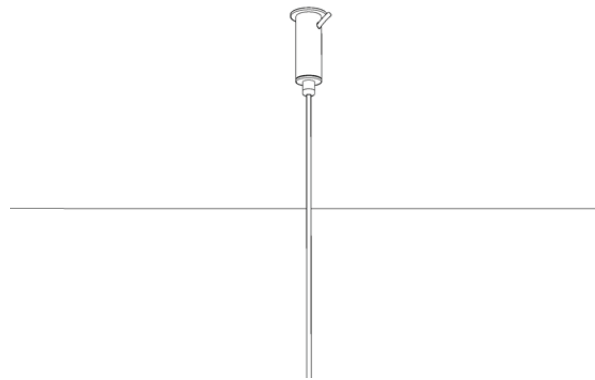

6

EN After positioning and hooking the panel ceiling anchorages, adjust the panel's position with a laser for constructions and cut off the excess cable.

IT Dopo aver posizionato e agganciato gli ancoraggi a soffitto del pannello, regolare la sua posizione con l'aiuto di un laser da cantiere e tagliare il cavo in eccesso.

FR Après avoir positionné et accroché les points d'ancrages au plafond, ajustez la position du panneau à l'aide d'un laser de construction et coupez l'excédent de câble.

DE Nach Verlegung und Aufhang der Deckenverankerungen die Position des Paneels mithilfe eines Baulasers korrigieren und das überschüssige Kabel abschneiden.

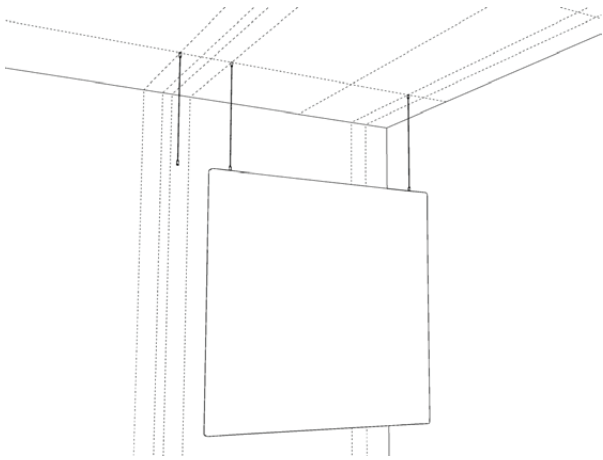

7

EN Repeat the same procedure with the next panel of the same row, following the selected installation procedure.

IT Ripetere la stessa operazione con il pannello successivo della medesima fila dello schema di posa prescelto.

FR Répétez la même opération avec le panneau suivant de la même rangée du modèle de pose choisi.

DE Den gleichen Vorgang für das nächste Paneel derselben Reihe nach dem gewählten Einbauverfahren wiederholen.

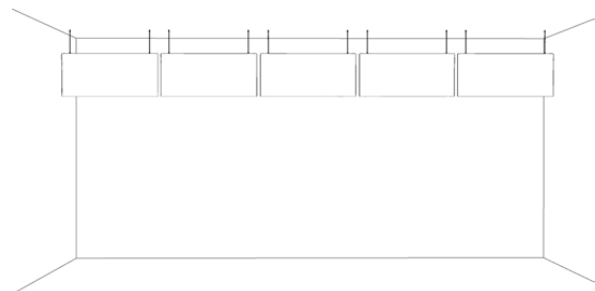

8

EN Once the work is done, carefully check the correctness of the alignments and the compliance with the selected installation procedure.

IT Una volta ultimato il lavoro verificare con cura il rispetto degli allineamenti e dei piani di posa scelti.

FR Une fois le travail terminé, vérifiez soigneusement le respect des alignements et des schémas de pose choisis.

DE Die Richtigkeit der Ausrichtungen und die Mäßigkeit dem Einbauverfahren am Ende der Arbeit überprüfen.