

GARVAN ARCHITECTURAL ACOUSTIC SOLUTIONS

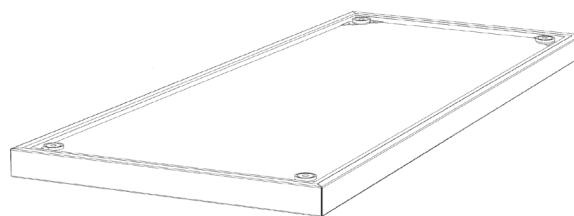

ATELIER®

taylor-made acoustic panels



EN MAGNET MOUNTING SYSTEM
IT MONTAGGIO CON MAGNETI
FR INSTALLATION AVEC AIMANTS
DE MONTAGE MIT MAGNETEN

EN INSTALLATION INSTRUCTIONS - **IT** ISTRUZIONI DI MONTAGGIO
FR INSTRUCTIONS D'INSTALLATION - **DE** MONTAGEANLEITUNGEN

Version: 1.0

HANDLE WITH CARE!



ATTENTION!

EN Handle the panels with great care. Try to avoid lifting the panels only on one side and crushing them, in order to prevent possible damage or creases that could be visible once the panels are installed.

IT Manipolare i pannelli con molta cura cercando di evitare di sollevarli solamente da un lato e di schiacciarli, per non creare possibili danni o pieghe che potrebbero risultare visibili una volta installati.

FR Manipulez les panneaux avec le plus grand soin, en essayant d'éviter de les soulever d'un seul côté et de les écraser, afin de ne pas créer d'éventuels dommages ou plis qui pourraient être visibles une fois les panneaux installés.

DE Behandeln Sie die Paneele mit großer Sorgfalt. Vermeiden Sie es, die Paneele nur auf einer Seite anzuheben und zu quetschen, um mögliche Schäden oder Falten zu vermeiden, die nach dem Einbau der Paneele sichtbar werden könnten.

ATTENTION!

TOLERANCE!

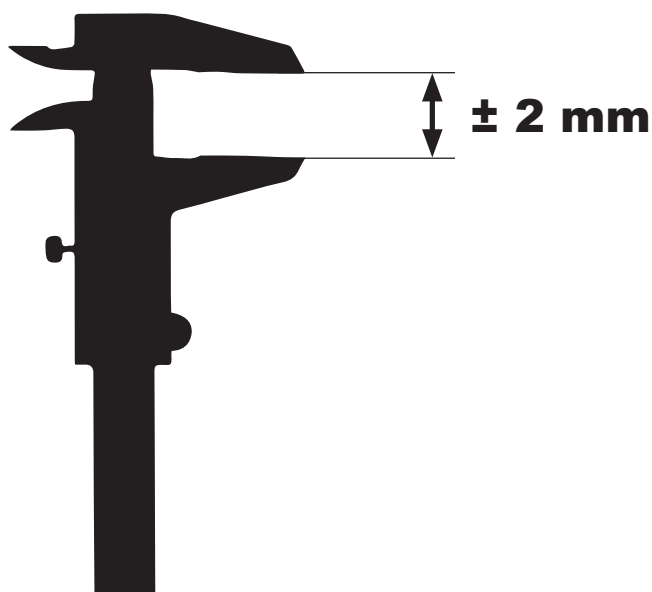

EN The dimensions shown in the drawings are subject to tolerances of $\pm 2 \text{ mm}$.

IT Le quote riportare nei disegni sono soggette a tolleranze di $\pm 2 \text{ mm}$.

FR Les dimensions indiquées sur les dessins sont soumises une tolérance de $\pm 2 \text{ mm}$.

DE Die in den Zeichnungen angegebenen Abmessungen unterliegen eine Toleranz von $\pm 2 \text{ mm}$.

1a

EN Install a suitable metal structure (self-supporting ferromagnetic system), with clearances according to the chosen model (see P.4). For a better aesthetic effect it is recommended to paint the metal structure in dark colors. We recommend a minimum clearance of 1.5 cm between the panels.

IT Creare un'adeguata struttura metallica (ferromagnetica autoportante) distanziata in base al modello scelto (vedi P.4). Per un migliore effetto estetico si consiglia di verniciare con colori scuri la struttura metallica. Tra i pannelli consigliamo una fuga minima di 1,5 cm.

FR Créer une structure métallique adéquate (ferromagnétique et autoportante) espacée selon le modèle choisi (voir P.4). Pour un meilleur effet esthétique, il est recommandé de peindre la structure métallique dans des couleurs sombres. Nous recommandons une distance minimum de 1,5 cm entre les panneaux.

DE Eine angemessene Metallstruktur (selbsttragend ferromagnetisch) erstellen. Diese soll einen Abstand gemäß dem ausgewählten Modell aufweisen (siehe Ab.4). Für einen besseren ästhetischen Effekt wird empfohlen, die Metallstruktur in dunklen Farben zu streichen. Wir empfehlen einen Abstand von mindestens 5 mm zwischen den Paneelen zu halten.

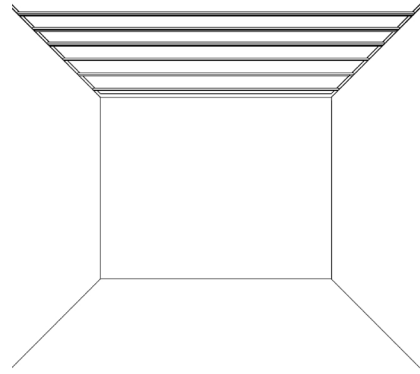

EN Hanging IT Pendinato FR Suspensu DE Hängend

1b

EN Install a suitable metal structure (hanging and self-supporting ferromagnetic system), with clearances according to the chosen model (see P.4). For a better aesthetic effect, we recommend painting the metal structure in dark colors. We recommend a minimum clearance of 1.5 cm between the panels.

IT Creare un'adeguata struttura metallica (ferromagnetica pendinata autoportante) distanziata in base al modello scelto (vedi P.4). Per un migliore effetto estetico si consiglia di verniciare con colori scuri la struttura metallica. Tra i pannelli consigliamo una fuga minima di 1,5 cm.

FR Créer une structure métallique adéquate (ferromagnétique suspendue et autoportante) espacée selon le modèle choisi (voir P.4). Pour un meilleur effet esthétique, nous recommandons de peindre la structure métallique dans des couleurs sombres. Nous recommandons une distance minimum de 1,5 cm entre les panneaux.

DE Eine angemessene Metallstruktur (selbsttragend, ferromagnetisch, hängend) erstellen. Diese soll einen Abstand gemäß dem ausgewählten Modell aufweisen (siehe Ab. 4). Für einen besseren ästhetischen Effekt wird empfohlen, die Metallstruktur in dunklen Farben zu streichen. Wir empfehlen einen Abstand von mindestens 5 mm zwischen den Paneelen zu halten.

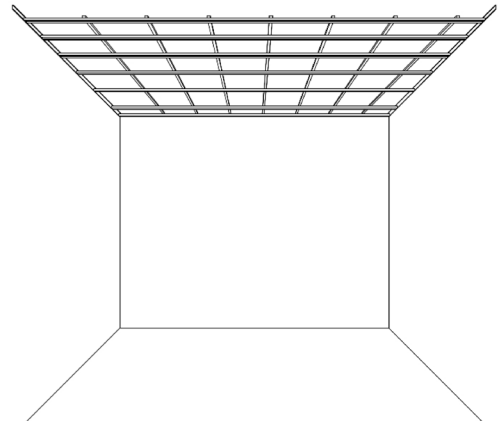

2

EN Install the panels, ensuring that the positioning and clearances are respected.

IT Fissare i pannelli controllando di rispettare il posizionamento e la fuga.

FR Installer les panneaux, en respectant le positionnement et les distances.

DE Die Paneele so befestigen, um die Position und den korrekten Abstand zu berücksichtigen.

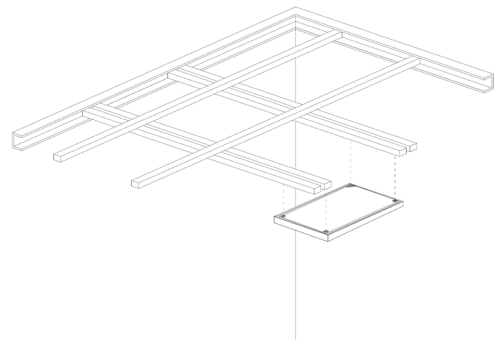

3

EN Finished work.

IT Risultato finale.

FR Résultat final.

DE Endergebnis.

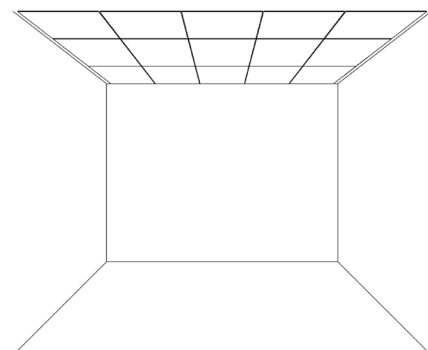

Acoustic Panel 120 cm x 120 cm

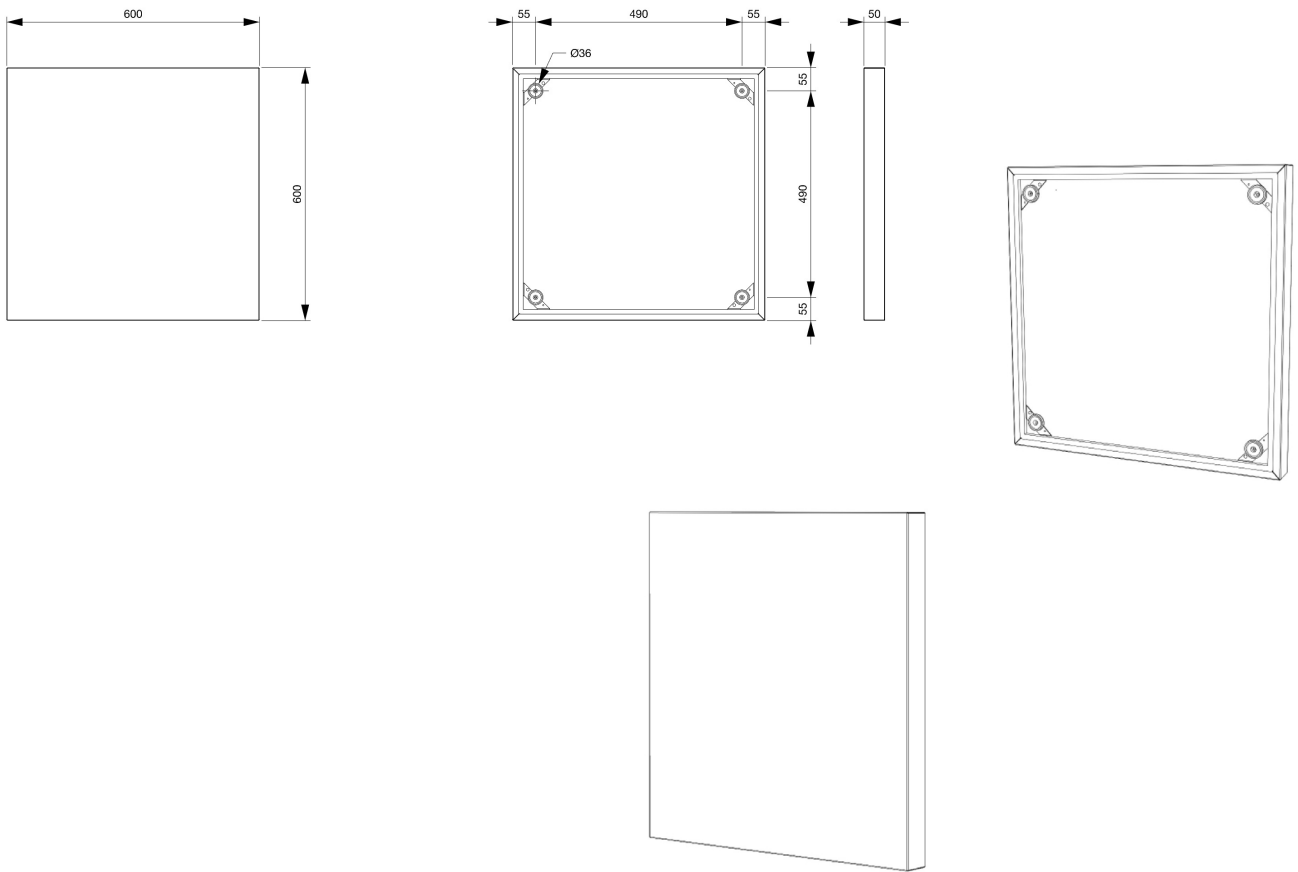

Acoustic Panel 60 cm x 120 cm

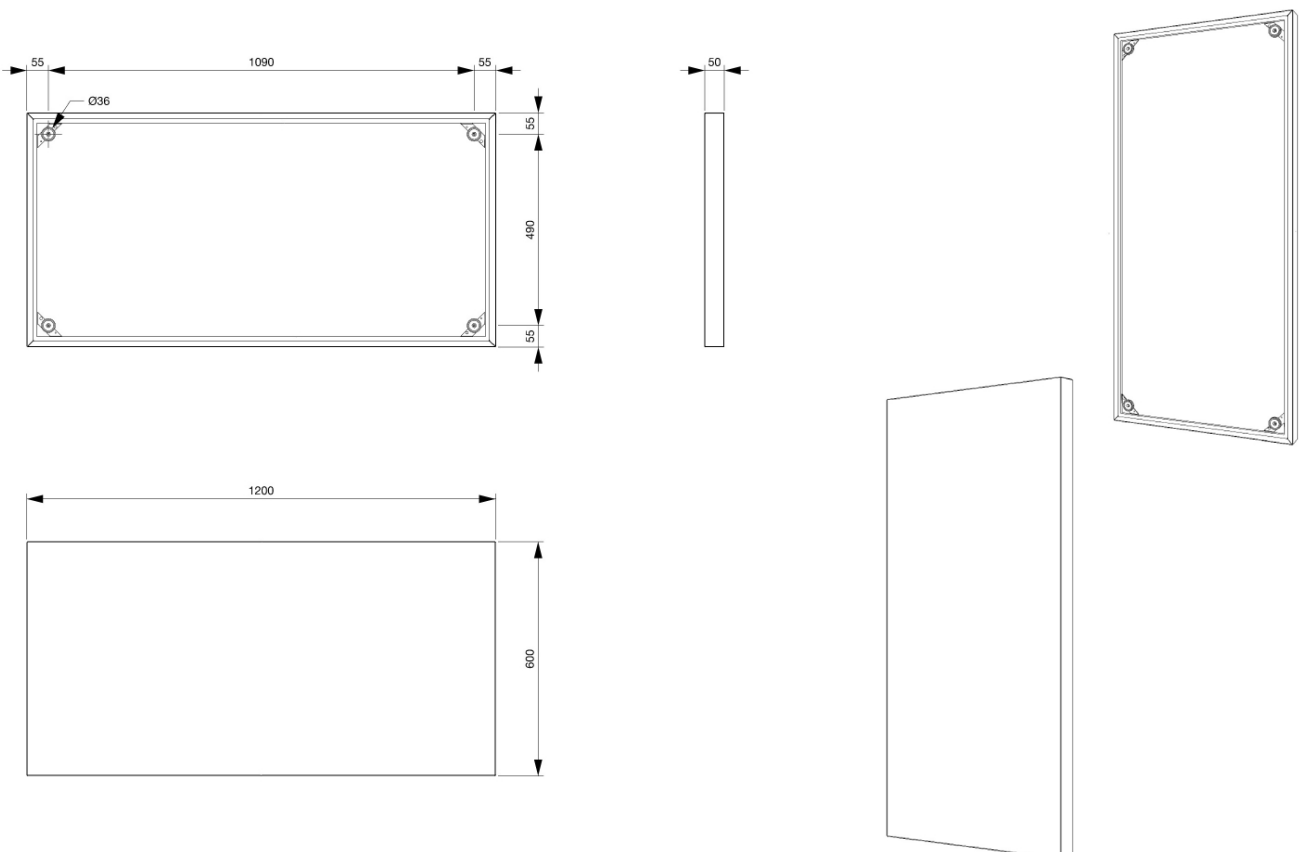

EN PANEL REMOVAL - IT RIMOZIONE DEL PANNELLO
FR RETRAIT DES PANNEAUX - DE PANEEL ENTFERNEN

1

EN Grasp the panel with both hands.

IT Afferrate il pannello con entrambe le mani.

FR Saisissez le panneau à deux mains.

DE Fassen Sie das Paneel mit beiden Händen.



2

EN Gently pull the panel in a direction parallel to the wall or ceiling. Continue pulling until the 4 or 6 fixing magnets are completely disengaged.

IT Tirate delicatamente il pannello in senso parallelo alla parete o al soffitto. Continuate l'estrazione fino allo sgancio completo dei 4 o 6 magneti di fissaggio.

FR Tirez délicatement le panneau dans un sens parallèle au mur ou au plafond. Continuez l'extraction jusqu'au désengagement complet des 4 ou 6 aimants de fixation.

DE Ziehen Sie das Paneel vorsichtig parallel zur Wand oder zur Decke. Setzen Sie das Herausziehen fort, bis die 4 oder 6 Befestigungsmagnete vollständig gelöst sind.





Via Vittori, 21/1-2
48018 Faenza (Ra) Italy
Tel. +39 (0546) 682097
www.garvanacoustic.com

MADE IN ITALY

TECHNICAL INFO LINE
+39 0546 682097
garvan@garvanacoustic.com

OFFICIAL 3+1+1 YEAR WARRANTY