

# GARVAN ARCHITECTURAL ACOUSTIC SOLUTIONS

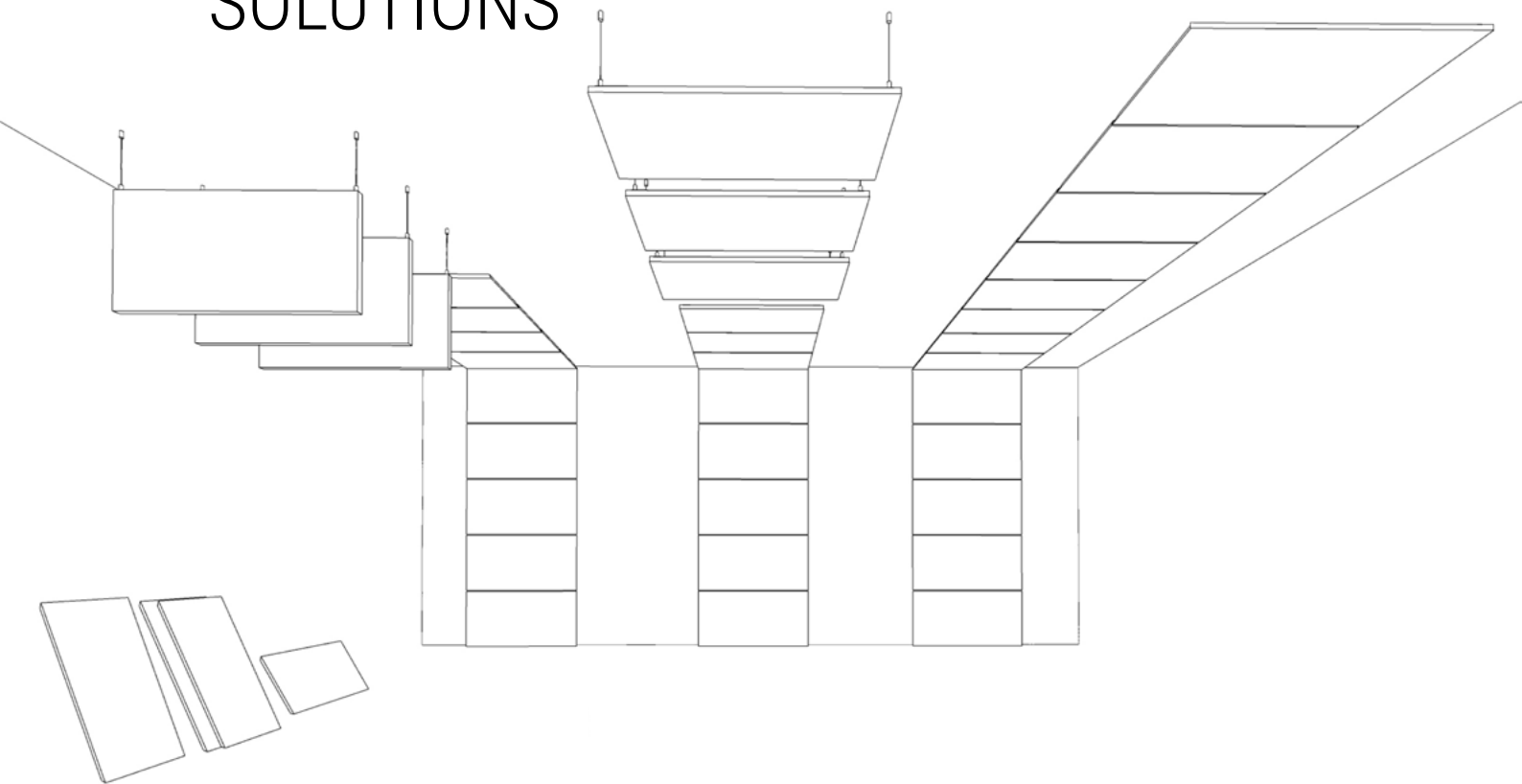

## SURFACE<sup>®</sup> acoustic walls

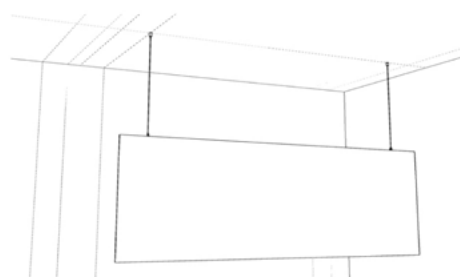

**EN** BAFFLE MOUNTING  
**IT** MONTAGGIO A BAFFLE  
**FR** INSTALLATION « BAFFLE »  
**DE** SCHALLWANDMONTAGE

**EN** INSTALLATION INSTRUCTIONS - **IT** ISTRUZIONI DI MONTAGGIO  
**FR** INSTRUCTIONS D'INSTALLATION - **DE** MONTAGEANLEITUNGEN

Version: 1.0

# HANDLE WITH CARE!



## ATTENTION!

**EN** Handle the panels with great care. Try to avoid lifting the panels only on one side and crushing them, in order to prevent possible damage or creases that could be visible once the panels are installed.

**IT** Manipolare i pannelli con molta cura cercando di evitare di sollevarli solamente da un lato e di schiacciarli, per non creare possibili danni o pieghe che potrebbero risultare visibili una volta installati.

**FR** Manipulez les panneaux avec le plus grand soin, en essayant d'éviter de les soulever d'un seul côté et de les écraser, afin de ne pas créer d'éventuels dommages ou plis qui pourraient être visibles une fois les panneaux installés.

**DE** Behandeln Sie die Paneele mit großer Sorgfalt. Vermeiden Sie es, die Paneele nur auf einer Seite anzuheben und zu quetschen, um mögliche Schäden oder Falten zu vermeiden, die nach dem Einbau der Paneele sichtbar werden könnten.

## ATTENTION!

# TOLERANCE!

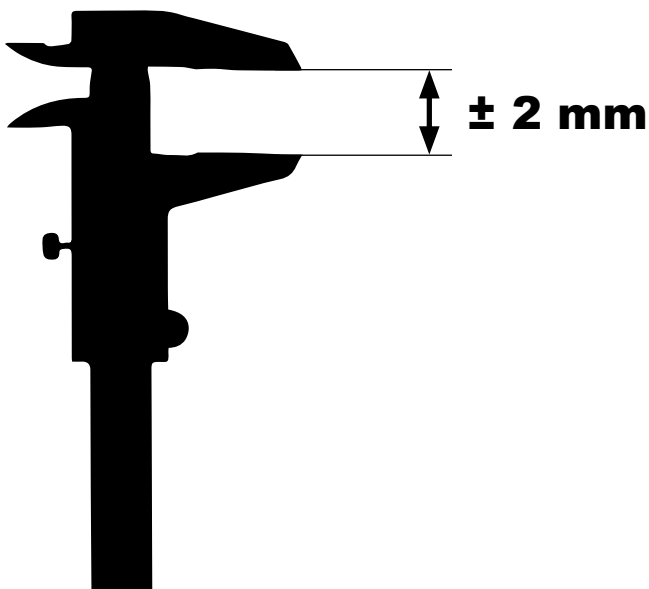

**EN** The dimensions shown in the drawings are subject to tolerances of  $\pm 2 \text{ mm}$ .

**IT** Le quote riportare nei disegni sono soggette a tolleranze di  $\pm 2 \text{ mm}$ .

**FR** Les dimensions indiquées sur les dessins sont soumises une tolérance de  $\pm 2 \text{ mm}$ .

**DE** Die in den Zeichnungen angegebenen Abmessungen unterliegen eine Toleranz von  $\pm 2 \text{ mm}$ .

**1**

**EN** Starting from the centre of the room, fix the guidelines of the designed installation procedure using a laser for constructions.

**IT** Partendo dal centro dell' ambiente fissare con l'aiuto di un laser da cantiere le linee guida dello schema di posa che si è progettato.

**FR** À partir du centre de la pièce, tracez les lignes directrices du schéma d'installation à l'aide d'un laser de construction.

**DE** Die Leitlinien des entwickelten Einbauverfahrens mithilfe eines Baulasers ausgehend von der Raummitte verlegen.

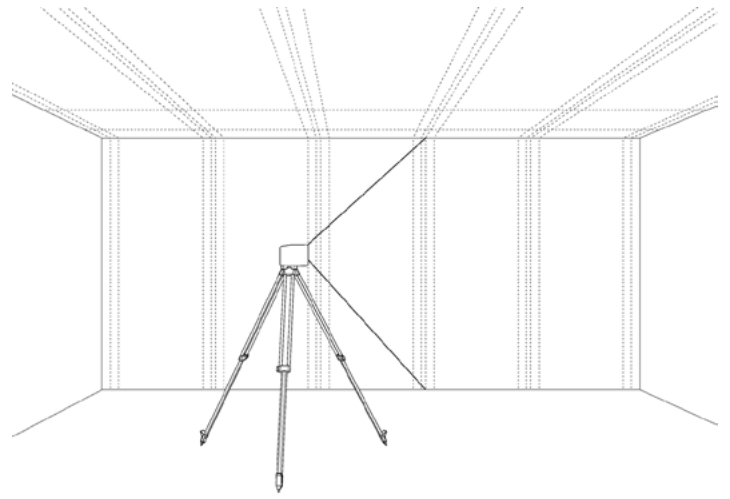
**2**

**EN** Next, drill the holes on the ceiling using the panel's centre distance as a guideline for the positioning of the holes.

**IT** Procedere facendo i fori a soffitto secondo le posizioni come da interasse rilevabile direttamente dal pannello.

**FR** Procédez en faisant les trous dans le plafond selon la distance centrale qui peut être détectée directement à partir du panneau.

**DE** Bohrlöcher in der Decke gemäß den vom Radstand des Paneels erkennbaren Positionen bohren.

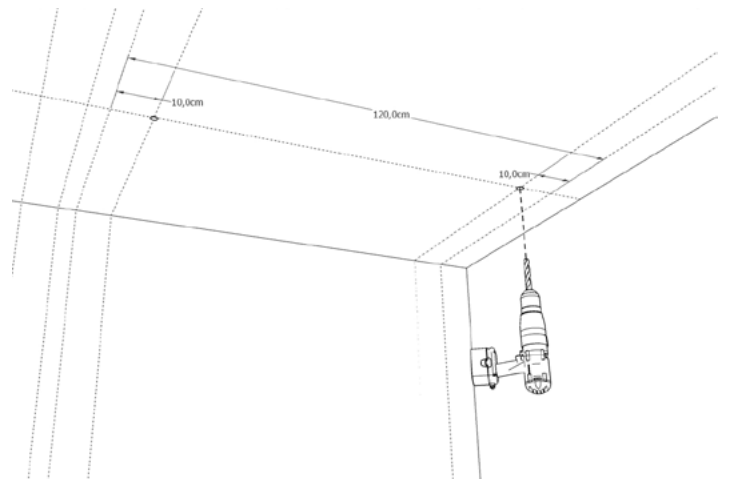
**3**

**EN** Using a nog, place the ceiling attachment following the sequence shown on the side.

**IT** Con l' aiuto di un tassello posizionare l' attacco a soffitto rispettando la sequenza indicata a lato.

**FR** À l'aide de chevilles à expansion, placez le système de fixation au plafond dans l'ordre indiqué à côté.

**DE** Die Deckenverbindungstück mithilfe eines Dübels in der auf der Seite dargestellten Reihenfolge verlegen.

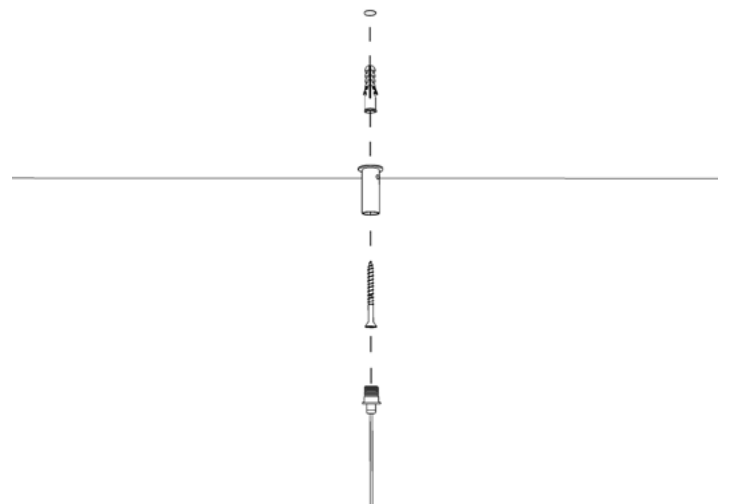
**4**

**EN** Fix the cables to the panel's metallic edge using with the appropriate hooks.

**IT** Fissare i cavi al profilo metallico sulla costa del pannello con gli appositi ganci.

**FR** Fixez les câbles au profil métallique sur le bord du panneau à l'aide des crochets.

**DE** Die Kabel durch die entsprechenden Haken am Metallrand auf dem Rand des Paneels befestigen.

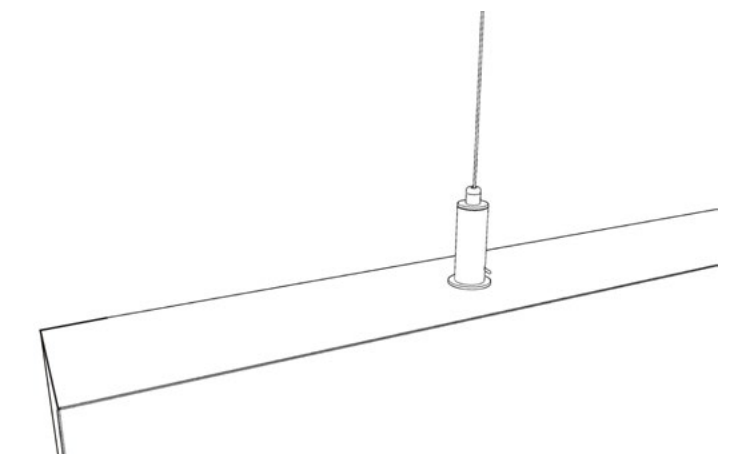

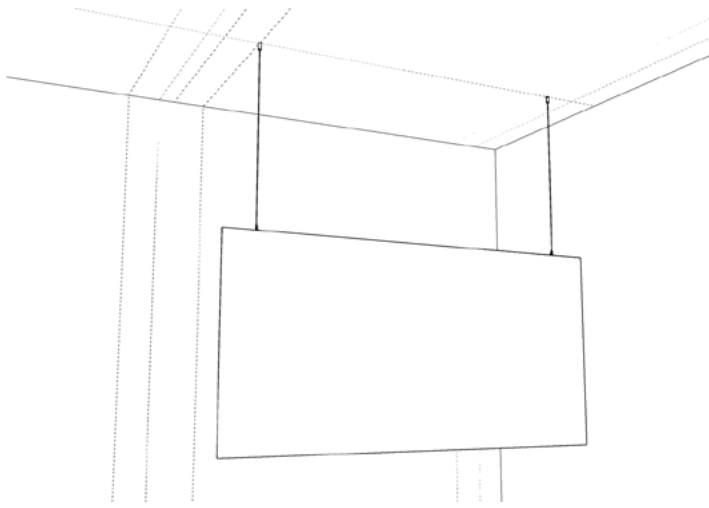

**5**

**EN** Repeat the same procedure for both fixings.

**IT** Ripetere la stessa operazione con entrambi i fissaggi.

**FR** Répétez la même opération sur les deux points d'accrochage.

**DE** Den gleichen Vorgang für beide Befestigungsstücke wiederholen.

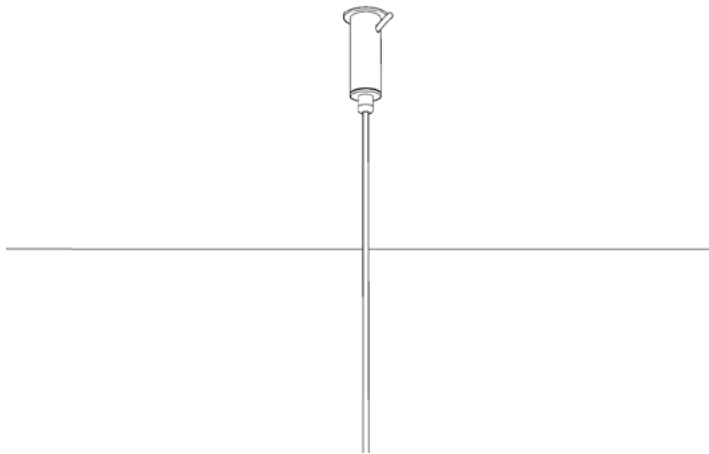

**6**

**EN** After adjusting the position of the baffle-mounted panel with a laser for constructions, cut off the excess cable.

**IT** Dopo aver regolato la posizione del pannello montato a Baffle con l'aiuto di un laser da cantiere tagliare il cavo in eccesso.

**FR** Après avoir ajusté la position du panneau à l'aide d'un laser de construction, coupez l'excédent de câble.

**DE** Nach Anpassung der Position des schallwand-montiert Panels das überschüssige Kabel mithilfe eines Baulasers abschnitten.

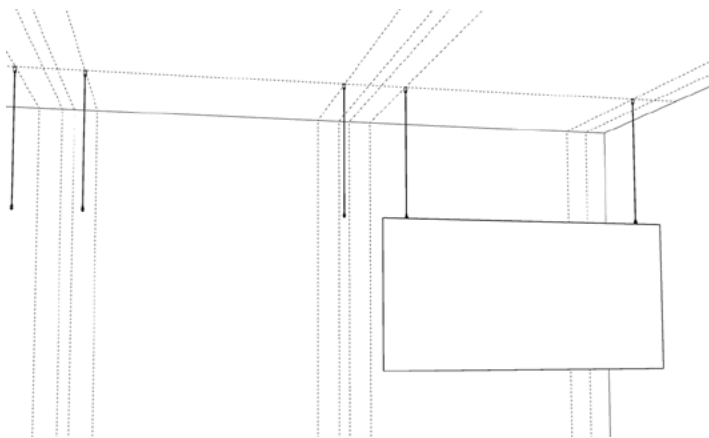

**7**

**EN** Repeat the same procedure with the next panel of the same row, following the selected installation procedure.

**IT** Ripetere la stessa operazione con il pannello successivo della medesima fila dello schema di posa prescelto.

**FR** Répétez la même opération avec le panneau suivant de la même rangée du modèle de pose choisi.

**DE** Den gleichen Vorgang für das nächste Panel derselben Reihe innerhalb des gewählten Einbauverfahrens wiederholen.

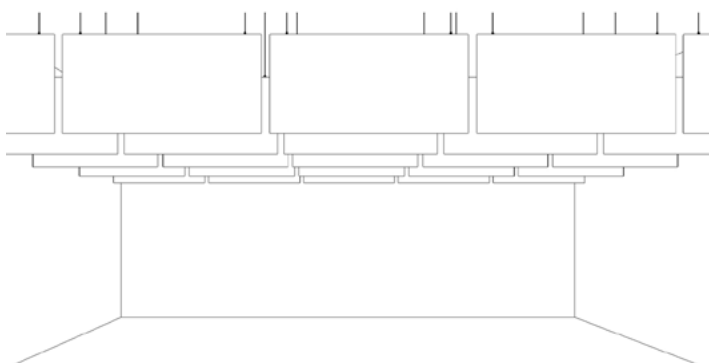

**8**

**EN** After completing the work, carefully check the alignments and the selected installation procedure.

**IT** Una volta ultimato il lavoro verificare con cura gli allineamenti e i piani di posa scelti.

**FR** Une fois le travail terminé, vérifiez soigneusement le respect des alignements et des schémas de pose choisis.

**DE** Die Ausrichtung und das Einbauverfahren am Abschluss der Arbeit überprüfen.

**EN CUSTOM CUTTING - IT TAGLIO FUORI SAGOMA**  
**FR DÉCOUPE DE PANNEAUX SURDIMENSIONNÉS - DE UNREGELMÄSSIGE PANEELSCHNITTE**

---

**EN** After reporting the panel measurements on the back of the panel, cut it using a "Acoustic Parquet® and Surface® custom cutting tool" available among the GARVAN TOOLS.

**IT** Dopo aver riportato le misure sul retro del pannello tagliarlo con "Acoustic Parquet® and Surface® custom cutting tool" acquistabile tra i GARVAN TOOLS.

**FR** Après avoir marqué les mesures à l'arrière du panneau, coupez-le avec "Acoustic Parquet® and Surface® custom cutting tool", qui peut être achetée avec les GARVAN TOOLS.

**DE** Nachdem die Maße auf der Rückseite des Paneels notiert worden ist, das Paneel durch eine mit "Acoustic Parquet® and Surface® custom cutting tool", die unter den GARVAN TOOLS erhältlich ist.

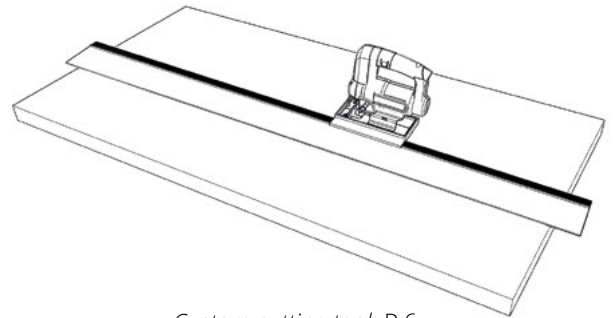

Custom cutting tool P.6

**EN CUSTOM CUTTING - IT TAGLIO FUORI SAGOMA**  
**FR DÉCOUPE DE PANNEAUX SURDIMENSIONNÉS - DE UNREGELMÄSSIGE PANEELSCHNITTE**

**ACOUSTIC PARQUET® AND SURFACE® CUSTOM CUTTING**  
**TAGLIO FUORI SAGOMA ACOUSTIC PARQUET® E SURFACE®**

SEE "INSTALLATION INSTRUCTION" SHEET FOR CUTTING INSTRUCTION  
GUARDA LE ISTRUZIONI DI TAGLIO NELLA SCHEDA "ISTRUZIONI DI MONTAGGIO"



**COMPLETE KIT**

BARREL-GRIP JIG SAW + ADAPTER  
+ GUIDE + FIBER BLADE

**GAR065**



*BOSCH GST 160 CE*

BARREL-GRIP JIG SAW  
SEGHETTO ALTERNATIVO

**GAR060**



*BOSCH FSN SA*

ADAPTER  
ADATTATORE

**GAR061**



*BOSCH FSN 1600*

GUIDE 160 CM  
GUIDA 160 CM

**GAR062**



*BOSCH T 313 AW*

3 X FIBER BLADE  
3 X LAMA X FIBRA  
L=15,2 CM

**GAR063**  
(3 X PACK)





Via Vittori, 21/1-2  
48018 Faenza (Ra) Italy  
Tel. +39 (0546) 682097  
[www.garvanacoustic.com](http://www.garvanacoustic.com)

**MADE IN ITALY**

TECHNICAL INFO LINE  
+39 0546 682097  
[garvan@garvanacoustic.com](mailto:garvan@garvanacoustic.com)

OFFICIAL 3+1+1 YEAR WARRANTY